

AUTO HRVATSKA PSC



Servisne akcije

Akcijske ponude i servisni paketi
za Mercedes-Benz vozila pripremljene
u suradnji s Nexus Truck



POWERED BY NEXUS TRUCK I AUTO HRVATSKA

UVJERITE SE U KVALITETU NAŠIH BRANDOVA



Tvrtka NEXUS Automotive International međunarodna je trgovačka grupacija osnovana 2014. godine sa sjedištem u Ženevi u Švicarskoj. Tvrtka danas predstavlja globalnu organizaciju te najveću svjetsku automobilsku zajednicu koja okuplja vodeće proizvođače brandova rezervnih dijelova za osobna i teretna vozila. Zajednicu danas čini preko 80 svjetskih proizvođača OE opreme kao što su primjerice Bosch, Bilstein Group, Continental, Mann-Filter, NRF, Valeo te KS Tools.

Tvrtke članice unutar grupacije su u 2018. godini globalno ostvarile prodaju od 18 milijardi eura, a svoje poslovanje razvili su od SAD-a i Latinske Amerike, preko Europe i Bliskog Istoka pa sve do Afrike, Azije i Australije, brojeći danas preko 180 tvrtki članica u 138 zemalja diljem svijeta.

Naziv NEXUS (lat. povezivanje), odražava ciljeve kompanije - povezivanje internacionalnih poslovnih partnera i zajedničko razvijanje svih relevantnih poslovnih aspekata, koristeći dubinsko poznavanje industrije i postizući s time lakše poslovne prilike sinergijskim nastupom na tržištu. Temeljni cilj umrežavanja jest dati pouzdani partnerski okvir članicama i isporučiti inovativna rješenja usmjerena na rezultate.

NEXUS je posljednjih godina povećao svoj fokus na industriju gospodarskih vozila, što pokazuje organizacija „NEXUS Heavy Duty“ poslovnog foruma, održanog u ožujku 2019. godine u Abu Dabiju. Forum je okupio preko 500 lidera iz industrije, a nastao je kao podrška daljnjem razvoju NEXUS TRUCK servisnog koncepta, koji čini međunarodnu mrežu nezavisnih radionica za gospodarska vozila. Koncept se temelji na četiri jake vrijednosti – integritet, nezavisnost, edukacija i ekspertiza, a članicama omogućuje dodatno školovanje i educiranje servisnih djelatnika, stavljajući pri tome naglasak na inovacije i kontinuirano unapređivanje servisne djelatnosti kvalitetnim kadrom. U prošloj godini, zajednica članova iz gospodarskog programa brojila je 42 tvrtke članice te 47 dobavljača rezervnih dijelova s ukupnim prometom većim od 3,3 milijarde eura.

Auto Hrvatska PSC d.o.o. od 2017. godine članica je NEXUS grupacije te prva i jedina članica na području Republike Hrvatske. Prodajno servisna mreža za gospodarska vozila u sklopu Poslovne Grupe Auto Hrvatska, broji 15 lokacija na području Hrvatske, BIH, Slovenije i Sjeverne Makedonije. Surađujući s NEXUS grupacijom pružamo vam svjetsku klasu rezervnih dijelova i servisnih usluga za vaše vozilo. Obratite nam se s povjerenjem.



Edukacija servisnih djelatnika s naglaskom na inovacije.



Vjerujemo da će postprodaja u budućnosti automobilske industrije igrati središnju ulogu. Na tome želimo izgraditi našu budućnost zajedno s našim partnerima, modelom poslovanja orijentiranim na vrijednosti i temeljen na zajedništvu, inovacijama i poduzetništvu.

SERVISNI PAKETI ZA



U NAŠIM SERVISNIM RADIONICAMA ZA GOSPODARSKA VOZILA MOŽETE BESPLATNO OBAVITI STRUČAN DIJAGNOSTIČKI PREGLED VAŠEG VOZILA.

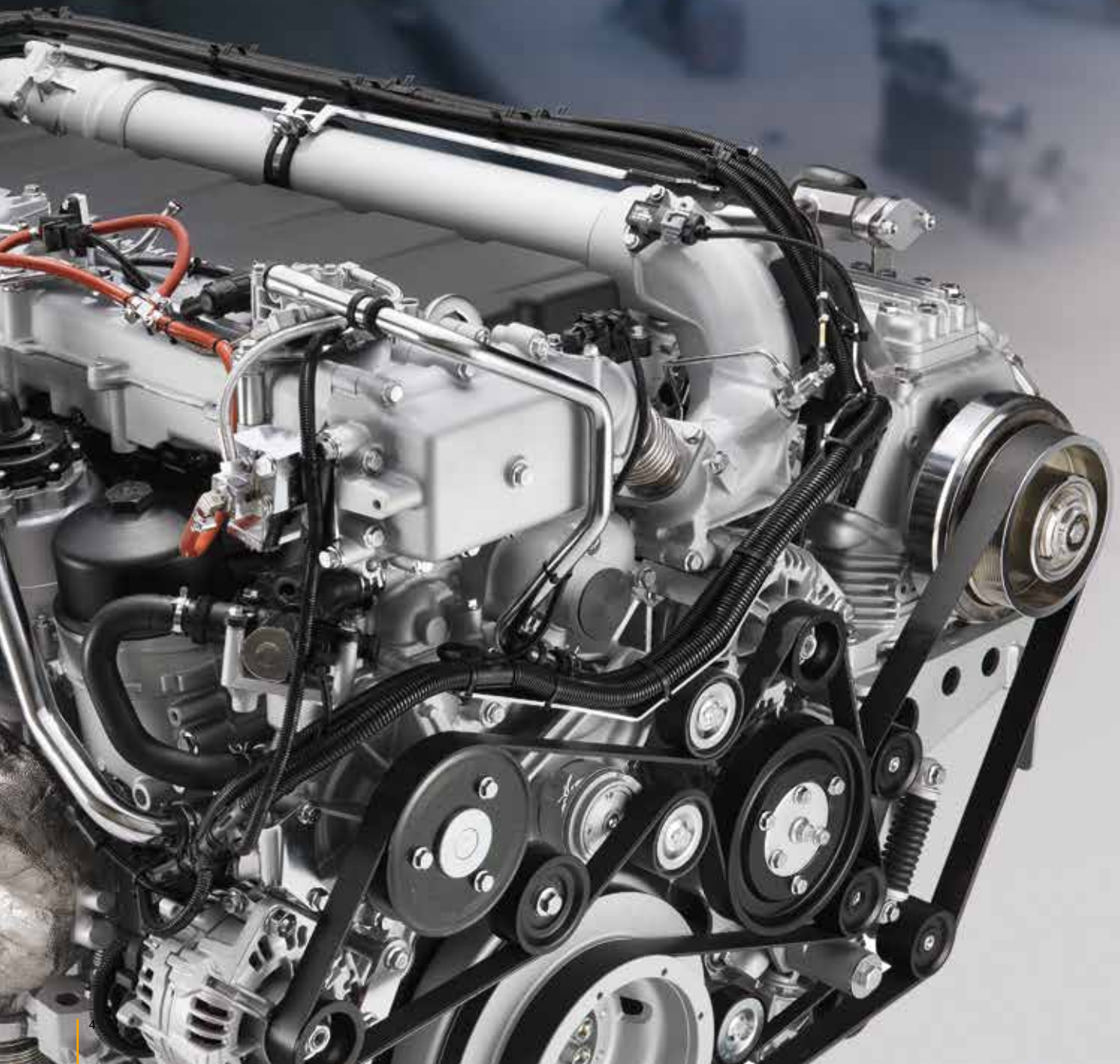

MERCEDES-BENZ VOZILA

- ✘ UKOLIKO JE VAŠEM VOZILU POTREBAN MALI ILI VELIKI SERVIS PRIPREMILI SMO I DODATNE POGODNOSTI U OBLIKU SERVISNIH PAKETA PO PROMOTIVNIM CIJENAMA.
- ✘ AKCIJSKE PONUDE PRIPREMLJENE SU U SURADNJI S NEXUS AUTOMOTIVE INTERNATIONAL I NEXUS TRUCK.



PROMOTIVNI MATERIJALI NAŠIH PARTNERA

KUPNJOM BILO KOJEG SERVISNOG PAKETA KOJI UKLJUČUJE ZAMJENU ULJA KUPAC DOBIVA:



Valvoline
Cockpit
Spray
500 ml



Valvoline
Airco
Refresher
150 ml



Valvoline
madrac na
napuhavanje

UKOLIKO KUPAC KUPI I PAKET ZAMJENA NATEZAČA REMENA DOBIVA DODATNO

ZA SVAKI KUPLJENI SERVISNI PAKET NA POKLON DOBIVATE



Valvoline
Hand
Cleaner
4,5 kg



FEBI
USB
hobotnicu

*Akcija traje do 31. 12. 2020.

**Promotivni materijali dostupni su u ograničenim količinama



ACTROS MP 4 - servisni paketi

MALI SERVIS

ACTROS MP4 S MOTOROM OM471 EURO 6

Akcijna cijena 2.355,00 KN

Servisni paket uključuje

- ✓ pregled vozila
- ✓ zamjena filtera ulja
- ✓ zamjena filtera goriva
- ✓ zamjena filtera kabine
- ✓ zamjena motornog ulja
- ✓ podmazivanje vozila
- ✓ potrošni materijal

VELIKI SERVIS

ACTROS MP4 S MOTOROM OM471 EURO 6

Akcijna cijena 4.180,00 KN

Servisni paket uključuje

- ✓ pregled vozila
- ✓ zamjena filtera ulja
- ✓ zamjena filtera goriva
- ✓ zamjena filtera kabine
- ✓ zamjena filtera zraka
- ✓ zamjena filtera za Ad Blue
- ✓ zamjena brtve poklopca ventila
- ✓ zamjena motornog ulja
- ✓ podmazivanje vozila
- ✓ podešavanje ventila
- ✓ potrošni materijal

*u paketu nisu uključeni isušivač zraka, filter antifrizna i filter separatora

Cijene su iskazane bez PDV-a



ACTROS MP 3 - servisni paketi

MALI SERVIS

ACTROS MP3

Akcijna cijena 1.720,00 KN

Servisni paket uključuje

- ✓ pregled vozila
- ✓ zamjena filtera ulja
- ✓ zamjena filtera goriva
- ✓ zamjena filtera kabine
- ✓ zamjena motornog ulja
- ✓ podmazivanje vozila
- ✓ potrošni materijal

VELIKI SERVIS

ACTROS MP3

Akcijna cijena 3.190,00 KN

Servisni paket uključuje

- ✓ pregled vozila
- ✓ zamjena filtera ulja
- ✓ zamjena filtera goriva
- ✓ zamjena filtera kabine
- ✓ zamjena filtera zraka
- ✓ zamjena filtera za Ad Blue
- ✓ zamjena isušivača zraka
- ✓ zamjena brtve poklopca ventila
- ✓ zamjena motornog ulja
- ✓ podmazivanje vozila
- ✓ podešavanje ventila
- ✓ potrošni materijal

*u paketu nije uključen filter separatora



ATEGO - servisni paketi

MALI SERVIS

ATEGO EURO 4 i EURO 5 4 cilindra

Akcijna cijena **970,00 KN**

Servisni paket uključuje

- ✓ pregled vozila
- ✓ zamjena filtera ulja
- ✓ zamjena filtera goriva
- ✓ zamjena filtera kabine
- ✓ zamjena motornog ulja
- ✓ podmazivanje vozila
- ✓ potrošni materijal

VELIKI SERVIS

ATEGO EURO 4 i EURO 5 4 cilindra

Akcijna cijena **2.290,00 KN**

Servisni paket uključuje

- ✓ pregled vozila
- ✓ zamjena filtera ulja
- ✓ zamjena filtera goriva
- ✓ zamjena filtera kabine
- ✓ zamjena filtera zraka
- ✓ zamjena filtera za Ad Blue
- ✓ zamjena isušivača zraka
- ✓ zamjena brtve poklopca ventila
- ✓ zamjena motornog ulja
- ✓ podmazivanje vozila
- ✓ podešavanje ventila
- ✓ potrošni materijal

MALI SERVIS

ATEGO EURO 6 4 cilindra

Akcijna cijena **1.090,00 KN**

Servisni paket uključuje

- ✓ pregled vozila
- ✓ zamjena filtera ulja
- ✓ zamjena filtera goriva
- ✓ zamjena filtera kabine
- ✓ zamjena filtera kabine
- ✓ zamjena motornog ulja
- ✓ podmazivanje vozila
- ✓ potrošni materijal

VELIKI SERVIS

ATEGO EURO 6 4 cilindra

Akcijna cijena **2.550,00 KN**

Servisni paket uključuje

- ✓ pregled vozila
 - ✓ zamjena filtera ulja
 - ✓ zamjena filtera goriva
 - ✓ zamjena filtera kabine
 - ✓ zamjena filtera zraka
 - ✓ zamjena filtera za Ad Blue
 - ✓ zamjena brtve poklopca ventila
 - ✓ zamjena motornog ulja
 - ✓ podmazivanje vozila
 - ✓ podešavanje ventila
 - ✓ potrošni materijal
- *u paketu nije uključen isušivač zraka

Cijene su iskazane bez PDV-a



ZAMJENA NATEZAČA REMENA - servisni paketi

Zamjena natezača remena ACTROS MP3

📌 Akcijska cijena **800,00 KN**

Servisni paket uključuje

- ✓ pregled vozila
- ✓ zamjena remena
- ✓ zamjena natezača remena
- ✓ potrošni materijal

Zamjena natezača remena ACTROS MP4 (varijanta s 1 remenom)

📌 Akcijska cijena **1.180,00 KN**

Servisni paket uključuje

- ✓ pregled vozila
- ✓ zamjena remena
- ✓ zamjena ralice
- ✓ zamjena natezača remena
- ✓ potrošni materijal

Zamjena natezača remena ACTROS MP4 (varijanta s 3 remena)

📌 Akcijska cijena **2.250,00 KN**

Servisni paket uključuje

- ✓ pregled vozila
- ✓ zamjena remena
- ✓ zamjena ralice
- ✓ zamjena natezača remena
- ✓ potrošni materijal

Zamjena natezača remena ATEGO (godište do 2013.)

📌 Akcijska cijena **700,00 KN**

Servisni paket uključuje

- ✓ pregled vozila
- ✓ zamjena remena
- ✓ zamjena natezača remena
- ✓ potrošni materijal

Zamjena natezača remena ATEGO (godište od 2013.)

📌 Akcijska cijena **1.080,00 KN**

Servisni paket uključuje

- ✓ pregled vozila
- ✓ zamjena remena
- ✓ zamjena ralice
- ✓ zamjena natezača remena
- ✓ potrošni materijal

KAKO ISPRAVNO ODRŽAVATI VAŠE VOZILO

SERVISNI INTERVALI ZA IZMJENU RASHLADNE TEKUĆINE

Kao dio tekućeg tehničkog razvoja, uvođenjem novog Actrosa (model 963) došlo je do promjene rashladne tekućine. Prethodno sredstvo protiv korozije / rashladno sredstvo G48® (zelena / plava boja) zamijenjeno je antikorozivnim / rashladnim sredstvom G40® (crvena boja).

Miješanje rashladnih sredstava G48® (zelena / plava boja) s antikorozivnim / rashladnim sredstvom G40® (crvena boja) nije dozvoljeno, a odmah je vidljivo kroz promjenu boje rashladne tekućine u smeđu.

U novim modelima Actros, Antos (model 963), Arocs (model 964), Atego (967) i Econic (model 956) smije se koristiti samo antikorozivno/rashladno sredstvo G40®.

Nepoštivanje propisanih servisnih intervala izmjene rashladne tekućine, naročito kod vozila sa SWR (Sekundär Wasser Retarder) može dovesti do začepjenja sustava rashladne tekućine i dodatnih troškova izmjene hladnjaka rashladne tekućine, izmjenjivača topline sustava grijanja, cirkulacione pumpe dodatnog grijača i crijeva rashladne tekućine.

Ukupna količina rashladne tekućine za motor OM 470.9 sa SWR iznosi 70 litara dok za motore OM 471.9 sa SWR količina iznosi 80 lit.

Dozvoljene specifikacije rashladne tekućine propisane su kroz MB 325.5, MB 326.5 (antikorozivno/rashladno sredstvo G40®).

PREPORUČUJEMO!

Intervali izmjene kod vozila sa SWR (Sekundär Wasser Retarder):
Rashladna tekućina i filter rashladne tekućine mijenjaju se jednom godišnje ili na max. 150.000 km

Faze promjene boja rashladne tekućine

Nova rashladna tekućina sukladno spec. MB 325.5 ili MB 326.5

Faze onečišćenja rashladne tekućine 1, 2, 3, 4



PROVJERA I PODEŠAVANJE VENTILA MOTORA SA SVAKOM DRUGOM IZMJENOM ULJA U MOTORU

MB ACTROS MP4 OM 936, 470, 471, 472

MB ATEGO OM 934, 936

Ventili su u radu opterećeni vrlo visokim temperaturama te stalnim izmjenama tlačnog i vlačnog opterećenja, uslijed otvaranja i zatvaranja. Sklop mehanizma ventila izrađuje se stoga od više materijala/metala različitih svojstava, da bi se osiguralo dobro brtvljenje, manje trošenje i trajan i pouzdan rad ventilskog mehanizma. Mijenjanjem radne temperature motora dolazi do promjena dimenzija njegovih komponenata, kao posljedica temperaturnih širenja i skupljanja. Takva promjena odražava se na ventilskom mehanizmu kao potreban određeni prazni hod ili tzv. "zračnost ventila" na hladnom motoru.

Prevelika zračnosti ventila - vrijeme otvorenosti ventila previše kratko

- veća je buka ventila
- smanjuje se punjenje cilindara
- manji učinak motora

Premale zračnosti ventila - nepotpuno zatvaranje ventila odnosno ventilne brtvi

- pri manjem odstupanju - lošiji rad motora,
- pri većim odstupanjima - gubitak kompresije cilindra i loše izgaranje
- moguće pregaranje ventila i sjedišta ventila te oštećenja klipa

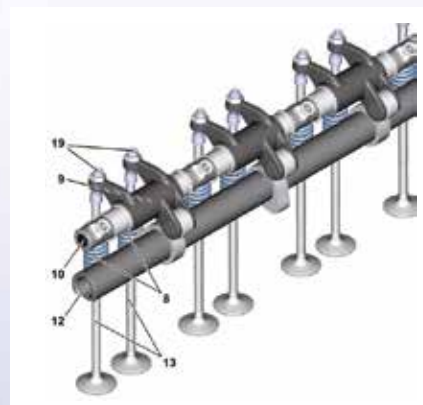
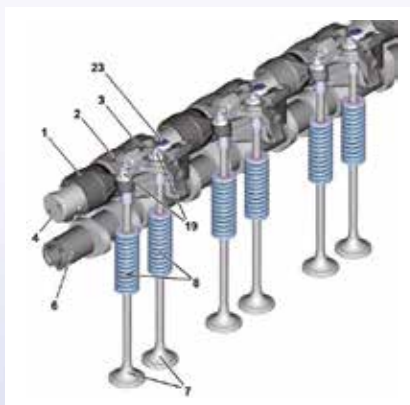
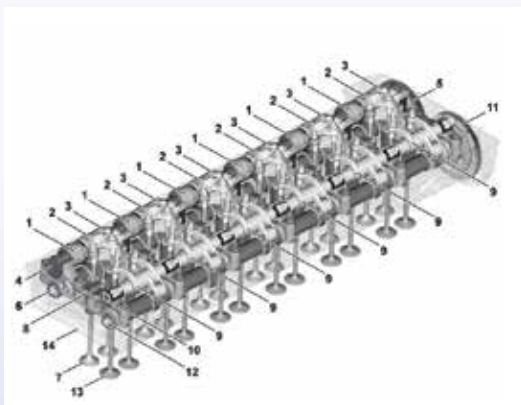

7-ispušni ventili
12-usisni ventili

Kod suvremenih motora gospodarskih vozila redovito provjeravanje i podešavanje ventila nije samo zbog brige za troškove rada i za trajnost motora već se obavlja također zbog brige za održavanje korektnog

stanja štetnosti ispuha motora, unutar propisanih Euro standarda. I zato se taj naizgled jednostavan posao treba povjeravati stručnim serviserima u koje imamo povjerenje da će ga korektno obaviti.

KONTROLA ISPRAVNOSTI VOZILA

KOMPJUTERSKA DIJAGNOSTIKA I PREGLED VOZILA

NAJSIGURNIJI JE NAČIN UTVRĐIVANJA KVAROVA

Svako prijevozno sredstvo ima svoj tehnički vijek trajanja zbog čega redovno održavanje vozila ima važnu ulogu. Promatrajući mehaničke sustave dolazimo do zaključka da tijekom vremena njihovog rada dolazi do kvara zbog trošenja dijelova sustava. Redovitim pregledima i kontrolom vozila, odnosno pravilnim održavanjem mogu se predvidjeti i spriječiti mogući veći kvarovi. Svrha redovnog održavanja vozila je osiguranje ispravnosti svih dijelova vozila te što niži troškovi servisa i zastoja radi eventualnog većeg kvara.

Prednosti dijagnostičkog pregleda vozila:

- ✓ besplatni savjeti i preporuke servisnih stručnjaka za određeno vozilo i konkretan problem
- ✓ pregledom se mogu uvidjeti nedostaci na vozilu koji nisu bili prepoznati na vrijeme i o njima će se s vama porazgovarati te će vam biti ponuđena moguća rješenja
- ✓ sažimanjem svih potrebnih radova u jednoj radioničkoj provjeri smanjuju se troškovi i vrijeme stajanja vašeg vozila u radionici
- ✓ potpuna kontrola troškova jer se svi potrebni radovi dogovaraju s vama unaprijed



U našim servisnim centrima za gospodarska vozila moguće je besplatno obaviti kompletan i stručan dijagnostički pregled vaših vozila koji uključuje sljedeće usluge:

- ✓ dijagnostika vozila s ispisom memorije grešaka
- ✓ pregled kočnica na ispitnim valjcima
- ✓ pregled podvozja po listi
- ✓ pregled pogonskih sklopova po listi (brtvljenje/ oštećenje, prekomjerne zračnosti)
- ✓ kontrola rashladne tekućine (razina/jakost)
- ✓ test akumulatora s ispisom
- ✓ kontrola remenskog prijenosa motora
- ✓ kontrola zračne instalacije po listi

Kopiju kontrolnog lista, memoriju grešaka vozila, ispis kontrole kočnica na ispitnim valjcima i ispis testa akumulatora dajemo uz besplatan pregled.

⌚ Okvirno vrijeme trajanja pregleda je 1 sat.

*Rezervaciju termina za pregled ili servis vozila možete napraviti na kontaktima naših servisnih radionica navedenim na posljednjoj stranici brošure.

PREDNOSTI MOTORNIH ULJA 10W-40

USPOREDBA S 5W-30

Motorna ulja gradacije 10W-40 za motore gospodarskih vozila već su dugi niz godina u primjeni pa tako i provjerena u praksi i temeljito testirana na dugačke intervale izmjene ulja. Ulja ove gradacije imaju izvrsnu toplinsku i oksidacijsku stabilnost na visokim temperaturama te visoku stabilnost viskoznosti, što znači da posebno dobro štite motor od trošenja na dugotrajno visokim radnim temperaturama.

Radne temperature motora gospodarskih vozila zadnjih su godina u porastu, kako zbog veće ekonomičnosti načina rada novih generacija motora, tako i uslijed porasta vanjskih temperatura okoliša (posebno ljeti), pri čemu motorno ulje mora biti prilagođeno.

Motori gospodarskih vozila svakodnevno su u trajnom pogonu i pri tome je važno da motorno ulje zadrži visoku otpornost na probijanje mazivog sloja i nakon puno sati rada na visokoj temperaturi, što ulja gradacije 10W-40 uspješno postižu.

Posebno je važno naglasiti da SAE viskozitet motornog ulja danas više nije mjerilo za razinu kakvoće ulja (mineralno ili sintetičko ulje) odnosno nije prava orijentacija za njegov ukupan učinak u motoru. Viskozitet ulja pokazuje prvenstveno svojstvo tečenja u motoru u vezi s temperaturnim područjem primjene motora odnosno vozila. Sukladno tome proizvođači motornih ulja često nude iste proizvode s dvije razine viskoziteta, na primjer 10W-40 i 5W-30. Ulja viskoziteta 5W-30 imaju prednost u tome što bolje štite od trošenja kod čestih pokretanja (nezagrijanog) motora, naročito na niskim temperaturama, tj. kod „start – stop“ načina rada vozila u uvjetima distribucije i dostave roba. Kod gospodarskih vozila koja se rijetko zaustavljaju, u primjeni prijevoza na većim udaljenostima, upotreba lako tekućih motornih ulja niskog viskoziteta ne ostvaruje tu prednost.

Možemo zaključiti da je nužno da motorno ulje ispunjava važeći propis, tzv. specifikaciju ulja proizvođača motora vozila, što znači da je potrebno koristiti proizvode (ulja) koji imaju odobrenje proizvođača motora po svom točnom i punom nazivu. Takvi proizvodi mogu se pronaći na popisima propisanih i odobrenih proizvoda na Internet stranicama proizvođača gospodarskih vozila.



PROVJERA ISPRAVNOSTI INJEKTORA POMOĆU DIJAGNOSTIČKOG UREĐAJA I TESTIRANJEM NA ISPITNOM STOLU

Novije generacije C-R injektora koje se koriste u "X-pulse" C-R sustavu ubrizgavanja goriva na Mercedesovim gospodarskim vozilima, ubrizgavaju gorivo s tlakom do čak 2700 bar-a te je stoga uputno obratiti posebnu pozornost na kvalitetno preventivno održavanje cjelokupnog sustava za dobavu goriva. Pritom se misli prvenstveno na redovitu zamjenu svih filtera goriva u skladu s preporukama proizvođača.

Navedeni tip injektora zadani tlak postiže u dva koraka, gdje C-R pumpa tlači gorivo do tlaka od 900-1200, odnosno 1160 bar-a, dok se konačni tlak postiže u samom injektoru, što je omogućeno konstrukcijskom izvedbom injektora s dva upravljačka elektro-magnetna ventila te pojačalom tlaka.

Tijekom eksploatacije vozila, dolazi i do trošenja injektora, a preventivne kontrole tijekom redovitog održavanja mogu se izvesti dijagnostičkim uređajem na vozilu (slika 1.), pri čemu je moguće utvrđivanje mnogih neispravnosti koje su kritične za pouzdan rad motora (slika 2.). U slučaju potrebe, injektore je moguće dodatno testirati i na ispitnom stolu (slika 3.), gdje se injektori temeljito pregledavaju i testiraju te pritom utvrđuju sva odstupanja koja su dodatno jasno prezentirana u izvješčaju koji se generira temeljem zabilježenih rezultata prilikom ispitivanja (slika 4.).



1. Mogućnosti preventivne kontrole stanja injektora putem dijagnostičkog uređaja na vozilu.

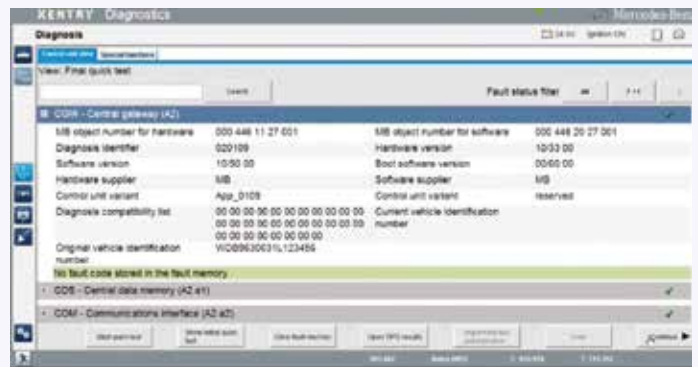

2. Neki od rezultata testiranja C-R sustava dijagnostičkim uređajem.



3. Ispitivanje CRIN 4 injektora na ispitnom stolu Hartridge Sabre - Expert



4. Rezultati testiranja CRIN 4 injektora na ispitnom stolu Hartridge Sabre - Expert.



SPECIJALIST ZA SUSTAVE UBRIZGAVANJA



Usluge radionice Bosch Diesel Centra

- ✓ dijagnostika za osobna i gospodarska vozila
- ✓ servis

Popravci

- ✓ linijske pumpe
- ✓ razvodne pumpe
- ✓ brizgaljke
- ✓ pumpe-brizgaljke
- ✓ common-rail sustavi
- ✓ ispitivanje piezo-injektora

AKCIJSKA PONUDA INJEKTORA ZA MERCERDES-BENZ VOZILA

BOSCH	OE	APLIKACIJA	AKCIJSKA CIJENA
0445120270	A4710700487	MERCEDES ACTROS MP4 injektor	⚠ 1.890,00 KN
0445120298	A47100700087	MERCEDES ACTROS MP4 injektor	⚠ 1.890,00 KN
0445117035	A6510702987	MERCEDES SPRINTER 2.1 injektor	⚠ 1.200,00 KN
0445116027	A6420701287	MERCEDES SPRINTER 3.0 140 KW injektor	⚠ 1.200,00 KN
0414799005	A0280745902	MERCEDES ACTROS MP3/SETRA štek pumpa	⚠ 1.060,00 KN
0414799008	A0280745902	MERCEDES ACTROS MP3/SETRA štek pumpa	⚠ 1.060,00 KN

CONTI HYBRID

SVESTRANOST, NA SVAKOM KILOMETRU.



3. GENERACIJA POKRETANA VAŠIM POTREBAMA.

Conti Hybrid HS3/HD3 (22.5")

Asortiman nove gume Conti Hybrid aktivno pomaže da se zadovolji današnji zahtjev bez presedana za sve većom efikasnošću. S impresivnih 20% povećanja učinkovitosti kilometraže i do 6% bolje učinkovitosti potrošnje goriva, nova guma Conti Hybrid 22.5 postavlja standarde. Asortiman ove gume idealno odgovara intenzivnim izazovima segmenta teških vozila.

Te su nove gume posebno dizajnirane za obavljanje zadataka u regionalnom transportu i za vožnju na autoputu. Uvelike produljen životni vijek gume u kombinaciji s izvanrednom efikasnošću potrošnje goriva osigurava maksimalnu ekonomsku učinkovitost za vlasnike voznog parka na svakom kilometru vožnje.

Ugrađeni ContiLifeCycle

Sve Conti Hybrid gume 3. generacije su dodatno poboljšane u pogledu mogućnosti obnove gazne površine.

Najnovija tehnologija sajli na svim osovinama te novi sastav remena pojačavaju učinkovitost već dokazanog četveroslojnog trokutastog remena, dok novi indikatori za obnovu utora čine njihovu obnovu bržom i lakšom.

Linija Hybrid guma savršeno je prilagođena našem ContiLifeCycle.



05125390000 315/70R22.5 156/150L (154/150M)
TL Conti Hybrid HS3 XL EU LRL 20PR
M+S 3PMSF VODEĆA

⚠ **2.935,00 KN**



05210870000 315/70R22.5 154/150L (152/148M) Conti
Hybrid HD3 EU LRJ 18PR M+S
3PMSF POGONSKA

⚠ **2.885,00 KN**

TEILER KOČIONE ČELJUSTI I DISK PLOČICE ZA KAMIONE, AUTOBUSE I PRIKOLICE



- ✓ VIŠE OD 500 DISK PLOČICA SPREMNIH ZA ISPORUKU
- ✓ VIŠE OD 1.000 REFERENTNIH BROJEVA ČELJUSTI SPREMNIH ZA ISPORUKU
- ✓ MOGUĆNOST OTKUPA STARIH ČELJUSTI

AKCIJSKA PONUDA KOČIONIH ČELJUSTI ZA MERCEDES-BENZ VOZILA

AHKBSN7201RC | AHKBSN7211RC

📌 **2.250,00 KN**

FEBI TE OPREMA I OVO LJETO RJEŠENJE ZA VRUĆE LJETNE DANES



Dolaskom toplijeg vremena potrebno je vaš kamion pripremiti za nove uvjete na cesti, ali i u vožnji. Uz obaveznu promjenu guma, provjeru ulja, filtera i akumulatora, neizostavno je provjeriti i ispravnost vašeg klima uređaja. Kako bi vozač ostao koncentriran u vožnji u uvjetima visokih vanjskih temperatura vrlo je važno da se osjeća ugodno. Tome uvelike doprinosi i korištenje klima uređaja u kabini.

Za pravilan rad klima uređaja i učinkovito hlađenje najvažniji je kompresor klime. Kompresor klima uređaja je srce klimatizacijskog sustava. Njegova je zadaća apsorbirati i komprimirati plinovito rashladno sredstvo u krugu klimatizacije.

I ove godine Febi Bilstein i Auto Hrvatska daruju svoje kupce. Svaki kupac koji kupi FEBI kompresor klime i ugradi ga u našim prodajno servisnim centrima na poklon dobiva majicu i sunčane naočale.



Akcija traje od 01. 06. do isteka zaliha poklona.



febi no. 35384
odgovara
MAN
51.77070.7028
TGA / TGX / TGS



febi no. 35385
odgovara
MAN
51.77970.7026
TGL / TGM



PROMOTIVNA PONUDA



MB
ACTROS
MP2
MP3

100573F
Pumpa vode s
elektromagnetskim kvačilom

! **4.369,00 KN**



MB
ACTROS
MP2
MP3

101971F
Amortizer kabine

! **443,00 KN**



MB
ATEGO
MP1
MP2
MP3

35687F
Pumpa vode

! **850,00 KN**



MB
ATEGO
EURO
MP2
MP3

48981F
Elektropokretač

! **1.578,00 KN**



MB
ACTROS
MP2
MP3

28270F
Servo pumpa volana

! **2.427,00 KN**

INOVACIJA. VRHUNSKA UČINKOVITOST. SIGURNOST.
JUČER. DANAS. SUTRA.



IZDVOJENI PROIZVODI

Disk 98200 0879 0 1 | Mercedes MP2

ⓘ **455,00 KN**



Cijene su iskazane bez PDV-a

ALAT ZA RADIONICE TERETNIH VOZILA

NAJBOLJA PONUDA PROFESIONALNOG ALATA



911-0721
Set nasadnih
ključeva
3/4" 19-50MM



! **1.280,00 KN**

516-1180
Ruski ključ 1:64
multiplikator
momenta



! **800,00 KN**

917-0795
Nasadni ključevi
set



! **668,00 KN**

PAMETNA TEHNOLOGIJA ZA BOLJU POKRETLJIVOST



ZNAČAJKE VALEO USLUGE

- ✓ kvaliteta prve ugradnje
- ✓ stopa pokrivenosti od 95% u Europi
- ✓ 354 seta kvačila* za laka gospodarska vozila, kamione i autobuse
- ✓ originalna tehnička podrška
- ✓ koja sadrži Tech'Care i Tech@ssist
- ✓ 2 godine jamstva u Europi
- ✓ neograničena kilometraža**

*279 O.E. setova kvačila proizveo je Valeo
65 seta odgovara kvaliteti proizvođača Valeo
10 seta nije proizveo Valeo

** Jamstvo se primjenjuje u 28 zemalja Europske unije te u slijedećim zemljama: Norveška, Island, Švicarska, Makedonija, Crna Gora, Srbija, Bosna, Albanija i Kosovo za primjenu kvačila za kamione (promjer > 267 mm) u normalnim uvjetima uporabe i redovnog servisa. Za više informacija obratite se lokalnom prodavaču ili pogledajte Opće uvjete i odredbe tvrtke Valeo.

NOX SENZORI

KVALITETA OE UGRADNJE



NOx senzor je vitalna komponenta sistema kontrole ispušnih plinova

NOx senzor mjeri količinu dušikovog oksida (Nox) u ispušnom sistemu i prosljeđuje podatke na ECU (elektronički upravljana jedinica) gdje se koriste pri upravljanju sustavom za katalitičku redukciju NOX.

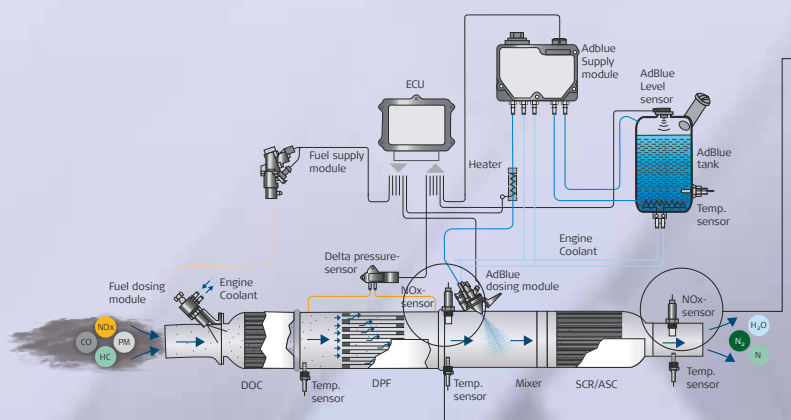

Euro IV Opcionalno Euro V Uobičajen
Opremljen s jednim NOx senzorom postavljenim poslije SCR

Euro VI Uobičajen
Opremljen s dva NOx senzora. Jedan prije i jedan poslije SCR kao što je prikazano na slici lijevo.

Komunikacija između motora ECU i NOx senzora ostvarena je preko SAE J1939 protokola.

OD PRVOG DO POSLJEDNJEG KILOMETRA.

MANN-FILTER – KVALITETA DOSTOJNA PRVE UGRADNJE



MANN-FILTER nudi inovativna rješenja novim, izazovnim zahtjevima filtracije. Kao originalna oprema ili u žuto-zelenoj kutiji, bilo da je za putničku, komercijalnu ili industrijsku mehanizaciju, originalni MANN-FILTER proizvodi OE kvalitete uživaju povjerenje kupaca širom svijeta.

MANN-FILTER udovoljava svim ekološkim standardima sadržanim u DIN EN ISO 14001, a redovitim nezavisnim certificiranjem osigurava se da su proizvodi proizvedeni po istim standardima u cijelom svijetu. Neka vaš odabir uvijek bude originalni MANN-FILTER 100% OE kvalitete.

NRF - UMJETNOST HLAĐENJA

VIŠE OD 1250 DIJELOVA ZA HLAĐENJE I KLIMATIZACIJU



Hlađenje motora

- ✓ hladnjaci vode
- ✓ hladnjaci zraka
- ✓ hladnjaci ulja
- ✓ spojke ventilatora
- ✓ peraje ventilatora
- ✓ agr moduli

Klimatizacija

- ✓ kompresori
- ✓ kondenzatori
- ✓ motorići grijanja
- ✓ isušivači
- ✓ ventilatori
- ✓ prekidači
- ✓ isparivači

POPRAVAK RASHLADNIH KOMORA

POUZDANOST | SIGURNOST



Auto Hrvatska PSC Varaždin i PSC Zadar ulažu u edukaciju tima i specijalne alate za najsloženije zahvate i popravke na rashladnim komorama svih proizvođača.



Nudimo:

- ✓ popravak svih vrsta i tipova hladnjača
- ✓ popravak svih vrsta panela
- ✓ popravak podova
- ✓ lakiranje i poliranje vanjskih panela
- ✓ mogućnost izrada naljepnica na popravljenim panelima
- ✓ ovlašteni Schmitz Cargobull servisni partner

USLUGE PRODAJNO-SERVISNIH CENTARA ZA GOSPODARSKA VOZILA

- ✓ održavanje i popravak svih marki kamiona, autobusa i (polu)prikolica
- ✓ popravak mjenjača ZF
- ✓ ovlašteni servis Voith mjenjača i retardera
- ✓ dijagnostika (MAN Cats, Wabco, Texa, Bosch, Voith...)
- ✓ popravak šteta svih gospodarskih vozila
- ✓ geometrija kotača
- ✓ prodaja i montaža guma
- ✓ reparacija kočionih čeljusti
- ✓ Bosch Diesel Centar za reparaciju injektora i visokotlačnih pumpi i održavanje diesel sustava
- ✓ ovlašteni servis za hidraulične dizalice i nadogradnju
- ✓ popravak hladnjača nakon prometnih nezgoda
- ✓ ovlašteni servis Thermoking za rashladne uređaje
- ✓ servisna podrška 0-24 h mob. +385 (0)99 499 4700
- ✓ najam gospodarskih vozila

 Više informacija na www.autohrvatska.hr



Karlovac | Zagrebačka 15a
Tel: 047 / 609-611, 609-612

Rijeka | Bujanovo 8, Čavle
Tel: 051 / 506-530, 506-531

Zadar | Franka Lisice 85
Tel: 023 / 344-855, 344-852

Osijek | Sv. L. B. Mandića 31e
Tel: 031 / 636-773, 226-206

Split | Dugopoljska 2, Dugopolje
Tel: 021 / 668-472, 668-480

Zagreb | Zastavnice 25c,
Hrvatski Leskovac
Tel: 01 / 2056-462, 6167-738

Pazin | Rogovići 82d,
Naselje Lovrin
Tel: 052 / 688-257, 688-274

Varaždin | M. Schlengera 13,
PZ Knežinec, Turčin
Tel: 042 / 660-025, 660-022